

Technical Manual

The Ponderay



Frameless boat folds easily into a small compact size



Specifications

Fabric: Nylon & PVC

Color: Navy Blue & Silver

Made in China

Size:

Part #:

8'L x 47.5"W x 29"H 32-038-013501-00

Technical Features & Advantages

Special Features

- Hydrodynamic hull shape for improved tracking and steering
- Extra high seat for drier fishing and improved visibility
- Extra comfortable thickly padded seat with an adjustable backrest provides support and comfort for long fishing days
- Two large cargo pockets
- Stripping apron with fish ruler
- Boat and oars (3-piece oars) disassemble into a compact size for easy transport and storage
- Big zippered pocket on seat back
- Fabric storage platform at bow
- Pontoon stabilizer straps

Boat Specifications

- 7" length
- 350 Lb. capacity
- River rating - Class 1
- Assembled size: 8'L x 47.5"W x 29"H
- Weight: 27 lbs (boat and oars)

Safety Features

- Boston valves for easy inflation and deflation
- Quick release stripping apron
- Safety flag holder on back of seat

1 Year Warranty



Ponderay

Frameless Pontoon Boat

O W N E R ' S M A N U A L

Ponderay

Bateau ponton sans armature

M A N U E L D E L ' U T I L I S A T E U R



TABLE OF CONTENTS

INTRODUCTION	3
PRODUCT SPECIFICATIONS & CAPACITY	4
SAFETY INFORMATION AND SYMBOLS	5
RESPONSIBILITIES OF THE OPERATOR	6
CERTIFICATE OF ORIGIN AND HIN NUMBERS	7
INFLATION & ASSEMBLY	8
PARTS LIST	9
ASSEMBLY AND USE	10-14
TROUBLESHOOTING	15
BLADDER REPAIR	16
CARE AND STORAGE	17

INTRODUCTION

Congratulations on your purchase of a Classic Accessories pontoon boat.

This manual has been compiled to help you assemble your boat correctly and operate it safely. It contains specific details of the boat, including its parts and equipment, and information on its safe operation, proper care, maintenance and repair. Please read it carefully, and familiarize yourself with your boat before using it.

If this is your first pontoon boat, or if you are changing to this type of boat for the first time, for your own comfort and safety, please ensure that you obtain handling and operating experience before serious use. Doing so will assure many years of trouble free use and enjoyment.

PLEASE KEEP THESE INSTRUCTIONS IN A SECURE PLACE, AND TRANSFER THEM TO THE NEW OWNER IF YOU SELL THE CRAFT.

MODIFICATIONS

Because of possible interference with the design and integrity of the boat, owner modifications to the boat, any of its parts, equipment or systems are not recommended and will void the warranty.



Questions, problems, missing parts? Before returning to your retailer, call Classic Accessories customer service at 1-800-854-2315, 8 a.m. - 4 p.m., PST, Monday-Friday. Email: customerservice@classicaccessories.com

PRODUCT SPECIFICATIONS & CAPACITY

BOAT SPECIFICATIONS

Product Name: PONDERAY Pontoon Boat

Dimensions: 84 inch L x 47.5 inch W x 29 inch H (top of the seat)
213 cm L x 121 cm W x 74 cm H (top of the seat)

Dry Weight: 27 lbs (12.3 kg) (pontoon boat and oars)

Maximum Persons Capacity: 1 person up to 275 lbs (125 kg)

Maximum Person & Gear Capacity: 350 lbs (158 kg)

Recommended Inflation Pressure: 2.5 psi (0.17 BAR)

BOAT CAPACITY

The person/load capacity is partly dependent on proper seating and load distribution. Make sure that your load is distributed evenly and the seating position is such that, when afloat, the boat rides level in the water.

⚠ WARNING - DO NOT EXCEED THE MAXIMUM CAPACITY OF THIS BOAT UNDER ANY CIRCUMSTANCES.

⚠ WARNING - THIS BOAT IS NOT RATED FOR PROPULSION BY A MOTOR.

U.S. COAST GUARD MAXIMUM CAPACITIES

1 PERSON OR 275 LBS
350 LBS PERSONS, GEAR
PRESSURE = 2.5 psi (main chambers)

**THIS BOAT IS NOT RATED FOR
PROPULSION BY A MOTOR**

MANUFACTURER: CLASSIC ACCESSORIES, INC.
KENT, WA, USA 98032

1  **+**  **= 158 kg**
 **•**  **= 0.17 bar (main chambers)**

SAFETY INFORMATION AND SYMBOLS

 The symbol to the left is the Safety Alert symbol. It is used to alert you of potential personal injury hazards. Obey all safety messages that follow this symbol to avoid possible injury or death.

DANGER

Indicates a potentially hazardous situation which, if not avoided, will result in death or serious injury.

WARNING

Indicates a potentially hazardous situation which, if not avoided, could result in death or serious injury.

CAUTION

Indicates a potentially hazardous situation which, if not avoided, may result in minor or moderate injury.

CAUTION

Indicates a potentially hazardous situation which, if not avoided, may result in property damage.

This manual lists certain recommended practices and provides some basic precautions. However, this list of precautions is not all-inclusive. Users must follow all applicable laws, rules, and regulations and should exercise appropriate caution in the safe operation of this pontoon boat.

REMEMBER - always use common sense when using your pontoon boat.

RESPONSIBILITIES OF THE OPERATOR

IMPORTANT SAFETY AND CARE INFORMATION

SAFETY

- Read this owner's manual carefully before using your pontoon boat.
- This product is not to be used by children under 16 years of age or by any child without adult supervision. This pontoon boat is not a toy. Check the laws in your state.
- Not for use by children or as pool toy.
- This is not a life saving device.
- You **MUST** always wear an approved Coast Guard personal flotation device (PFD).
- All safety equipment & PFDs must properly fit the user, be in good condition and suitable for your body weight.
- Know and follow all local water safety rules and boating regulations.
- Do not exceed 350 lbs (158 kg) total cargo weight. (The weight of you and all of your gear should not exceed 350 lbs (158 kg).
- Inspect your pontoon boat for wear or damage before and after each use.
- Class 1 river rating: not for use in rough water, white water, rapids or open sea.
- Never float alone.
- Never use this boat in bad weather.
- Keep sharp objects (knives, fish hooks, etc.) away from the pontoons.
- Do not use under the influence of drugs or alcohol.
- Do not tow this pontoon boat.
- Use only in water free from debris and obstructions.
- Do not use in high wind, rapid currents, open water or dangerous tides.
- Seek shelter from water if there is threat of lightning.
- Do not stand on this product while in use.
- Never jump into or dive from this boat.
- Inflate with cold air only.
- Do not over inflate or use CO₂ or a high pressure air compressor to inflate.

- Follow the inflation sequence listed in this instruction manual.
- Recommended working pressure is 2.5 psi (0.17 bar). **DO NOT EXCEED 2.5 PSI.**
- Check for leaks before using.
- Remember that air pressure changes with temperature and elevation so always check your air pressure before use.
- Partially deflate if leaving boat in direct sunlight or within a vehicle in sunlight.
- Check all frame pins, screws and wing nuts before each use.

CARE

- Clean with warm water and a mild detergent.
- To avoid mildew be sure your boat is dry before storing it.
- Deflate pontoons slightly between uses to extend the life of your boat.



WARNING	
<ul style="list-style-type: none">• Not a life saving device• Not a toy• Not to be used by children under age 16• Do not overload• Always wear an approved personal flotation device (life preserver)• Check for leaks before using• Use only in water away from debris and obstructions• Do not over inflate	<ul style="list-style-type: none">• Never dive into or from this boat• Never leave boat in water when not in use• Do not use in high wind, rapid currents, open water or dangerous tides• Know and follow local water safety rules and boating regulations• Follow the inflation sequence listed in the instruction manual• Partially deflate if leaving in the sun

CERTIFICATE OF ORIGIN

A separate Certificate of Origin form has been included with this pontoon boat. If your state requires registration of your pontoon boat, you will need to include the HIN number on the form. Check your state's boating regulations to see if your pontoon boat requires registration.

LOCATING THE HIN (HULL IDENTIFICATION NUMBER)

The HIN Number or "Hull Identification Number" is required for every pontoon boat with a unique number assigned to each boat. The assigned number appears on two locations of the pontoon boat (one on the back right side and one inside the left pocket).

HIN is located on the back, right side pontoon

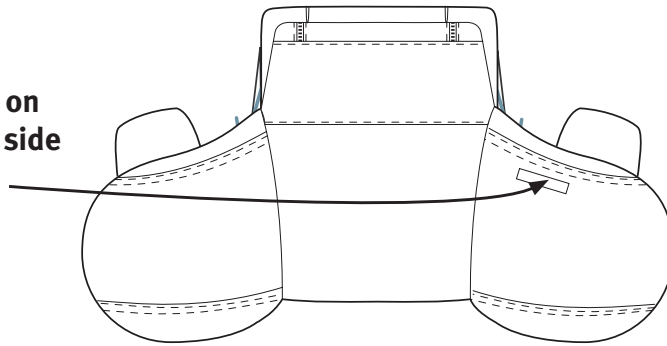

HIN is located inside the left pocket.

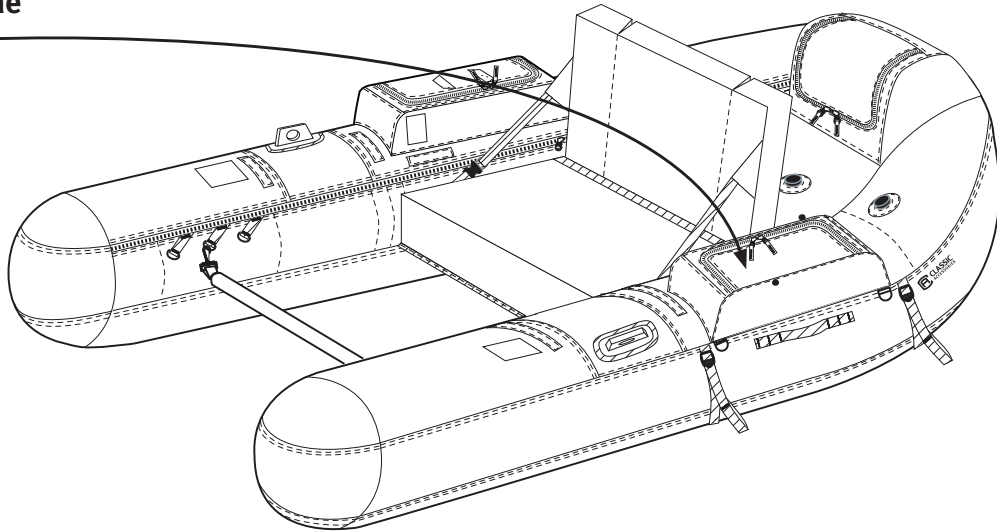

XXQ00001L708

Example of HIN number

INFLATION & ASSEMBLY

PROPER INFLATION

During final inflation, inflate until most of the wrinkles in the fabric are gone and it feels firm to the touch, but DO NOT exceed 2.5 psi (0.17 bar) in the main air chambers.

CAUTION - DO NOT OVER INFLATE YOUR PONTOON BOAT

Water temperature and weather affect the air pressure in the boat. In cold weather your pontoon boat will lose some pressure because the air will contract. If this occurs, you may want to add more air.

In hot weather, the air will expand. You must let out some air to prevent the pontoons from failing from excess pressure. Avoid exposing your pontoon boat to extreme temperatures (hot or cold).

CAUTION

On warm sunny days, keep the pontoon boat either in water or in shade (if kept inflated on land). This will decrease the risk of overexpansion of the pontoon chambers posed by rising temperatures, which can result in seam tears, delamination and pinholes.

Avoid asphalt, sand, pebbles or concrete in direct sunlight as they radiate high ground heat.

Also understand that changes in altitude will cause the air in the bladders to expand or contract. If traveling to higher elevation with the pontoon boat inflated, frequently check the pressure in the pontoons to avoid over pressure. If traveling to lower elevation you may have to add more air to maintain proper pressure in the pontoons.

 WARNING - ALWAYS CHECK THE AIR PRESSURE IN THE PONTOONS BEFORE AND DURING EACH USE.

ASSEMBLY

It is important to follow these instructions to successfully and safely assemble your Classic Accessories Pontoon Boat.

Please pay particular attention to the bold faced instructions and any information which has this  symbol next to it.

PONDERAY PONTOON BOAT OWNER'S MANUAL

Before you begin please unpack the carton and check that you have all your parts.

IMPORTANT: All small parts are located inside the side pocket and marked by a tag for easy identification.

Small Parts (Small parts bag located in side pocket)

- 2 Pontoon bladder patches
(Two self-adhesive patches with instructions)



Oar Parts

- 2 Three-piece oars

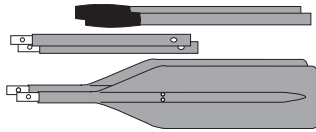

Soft Parts

- 1 Frameless pontoon boat skin

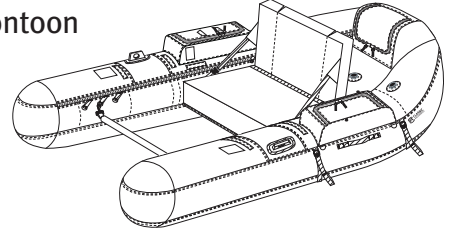

- 4 Bladders (installed)

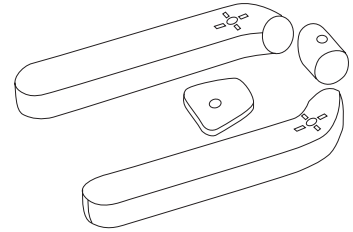

- 1 Footrest

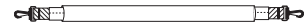

- 4 Removeable stripping apron

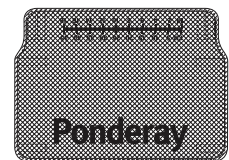

ASSEMBLY AND USE

1. Confirm that all the parts are present

(See the parts list on page 9).

2. How to inflate your pontoon boat bladders

Pontoon boat bladders are designed to be inflated by foot or hand pump only.

Your Ponderay pontoon boat has Boston type valves for easy inflation and deflation. The valve is constructed in three parts [Fig.1]:

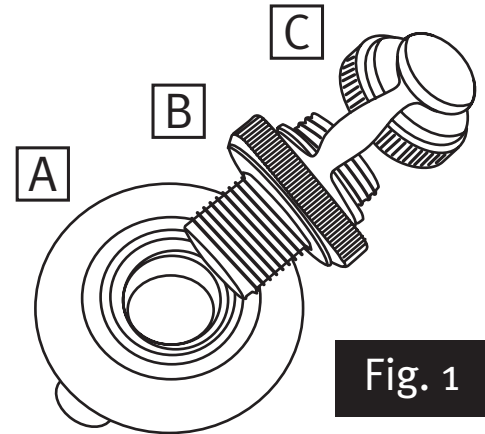

Fig. 1

- A. Bladder valve part
- B. Middle valve part
- C. Upper cap

To inflate:

The middle part [B] must be screwed in tightly to the bladder valve part [A]. The upper cap [C] must be removed from the middle valve in order to inflate.

Use a pump to inflate the pontoon boat just enough to hold their shape.

To Deflate:

DO NOT REMOVE CAP – Unscrew the middle valve (B) from the bladder valve part [A]. It is not necessary to unscrew the middle valve/bottom valve completely to deflate the pontoon boat.

3. Inflating and assembling your pontoon boat

- A. Place your pontoon boat flat on the floor with the pockets facing up.
- B. Inflate all four pontoon bladders about 30%—just enough to hold their shape.
- C. Check the bladders by unzipping the pontoons. The bladders should lie flat, untwisted and centered underneath the pontoon pockets. A twisted bladder will distort the skin when you inflate it.
- D. Inflate the flotation bladders until most of the wrinkles are out of the cover. If any twists develop stop, deflate the bladder, straighten it within its pocket and re-inflate. Close the valve caps tightly.
You may need to add or release some air if you travel between low and high elevations or if the temperature changes. Always take out some air before leaving your pontoon boat in a car—the heat can expand the air in the bladders quite a bit.

Inflate the pontoons completely.

**▲ Inflate to approximately 2.5 psi (0.17 BAR).
Inflate until firm but not hard. DO NOT over inflate.**

- E. Attach the fly stripping apron by pressing rip-and-grip tape to the corresponding loop tape on the pontoon.
- F. There are two backrest support straps sewn to the seat backrest with a side release buckle on either side. Be sure these buckles are clipped to their corresponding parts on the inside pontoon. Adjust the length of the strap for a comfortable seat back angle.
- G. There are 3 sets of footrest rings located on the the pontoon. Simply clip each side to a ring and adjust as needed for your leg position.

4. Assemble the oars

Your oars come in three sections. To assemble, slide the sections together, matching up the spring loaded pins with the holes. To attach the oars to the boat, you will need to disassemble the first third, insert into the oarlock and slide the section back into place.

5. The bladder repair kit

Included with your boat are self-adhesive tube patches to repair any tears or holes in the pontoon bladders. We recommend storing these in one of the pockets to keep it available for repairs.

6. Do the fitting and adjustments

Sit in the boat on dry land and adjust the footrest placement to your leg length and preference.

Float your pontoon boat in shallow water. Push off, get seated comfortably, place your feet on the footrests and check to see if you are level in the water. (This is easier with a another person on shore letting you know if you are level or not).

▲ WARNING - The goal is to find your balance point. When you are floating in the boat it should be level in the water.

▲ WARNING - If you need to adjust the footrests, bring the boat back to shore and make the needed adjustments.

▲ WARNING - DO NOT STAND UP IN YOUR BOAT WHILE ON THE WATER. YOU COULD LOOSE YOUR BALANCE AND FALL OVERBOARD.



Practice going forward and backward a bit to get comfortable. Then catch some fish and enjoy your boat!

TROUBLESHOOTING

If your boat appears to be losing air, it might not be because of a leak. Changes in air temperature, elevation and use on cold water (which can cool the air inside the pontoon bladders) can all have an effect on the air inside the bladders. If none of these factors have changed, you may need to look for a leak. Follow the steps listed below.

1. Check the inflation valves.
2. Give them a visual inspection, making sure the valve is closing properly and the valve cap closes securely.
- 3a. Check if you can hear air escaping. You may also use soapy water around the valve to see bubbles. A leak will produce bubbles. If you find that a valve is leaking air around its edge, the valve may be loose.
- 3b. The inflation valve consists of a two-part assembly. There is the middle valve part and the bladder valve part. The bladder valve part protects the valve from damage and is bonded into the pontoon bladder.
4. To tighten a loose valve twist clockwise (note: do not overtighten). It may be necessary to grasp the inflation valve cage (which is inside the pontoon bladder) to get enough purchase to twist the valve. Be careful not to tear or rip the bladder skin.

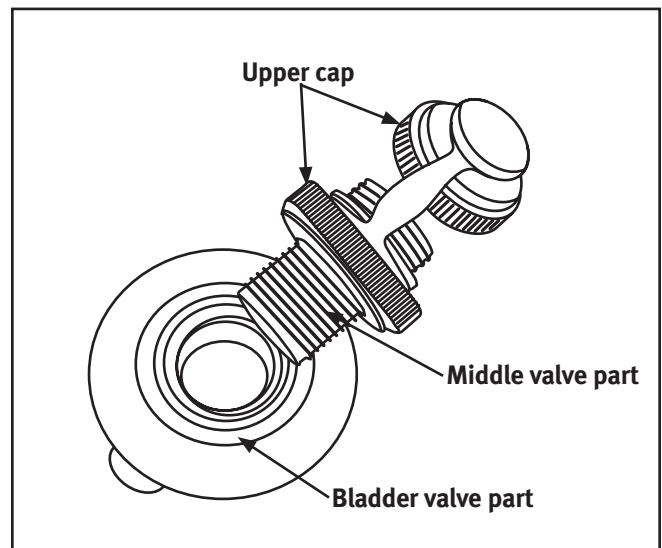
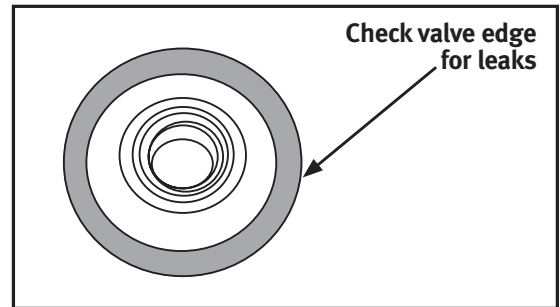

If the valve is difficult to turn, remove the valve completely and add a small amount of silicon grease to the valve O-ring and reassemble.

If the valve is not leaking around its edge, you may have a defective valve.

Please visit our website at: www.classicaccessories.com to order a new valve.

If the valves are OK, proceed to bladder trouble shooting section. You must remove the bladder from the pontoon skins to check for holes or tears. Proceed to page 13.

BLADDER REPAIR & TROUBLESHOOTING

NOTE: The most common cause of leakage is a loose valve. Please verify using the steps on page 12.

Repairing Tears and Holes in Pontoon Bladders

Check if you can hear air escaping the bladder in any suspected areas. You can apply soapy water to any suspected areas as well. A leak will produce bubbles. If you find a hole, fix it using the methods listed below.

1. For best results, it is important to apply patch to a clean, dry surface and that the surface temperature is 50° F (10° C) or warmer.
2. Use an alcohol prep pad to clean the surface to be repaired. If you do not have an alcohol prep pad, use a 50/50 mixture of isopropyl alcohol and water. After cleaning, allow the surface to dry completely.
3. Peel back 1/8 inch - 1/4 inch (0.3 cm - 0.6 cm) of paper backing, position and anchor the exposed patch edge, allowing the patch to extend 1 inch (2.5 cm) beyond all edges of the tear.
4. Slowly peel the paper backing while carefully applying the patch over the tear. Take care to avoid air bubbles.
5. Rub the patch firmly for proper adhesion and allow to cure for 4 hours before use.
6. Reinflate bladder to confirm repair.
7. Once repair is confirmed, deflate and reinstall the bladder making sure to align the valves in the bladder with the valve openings in the pontoon skin.

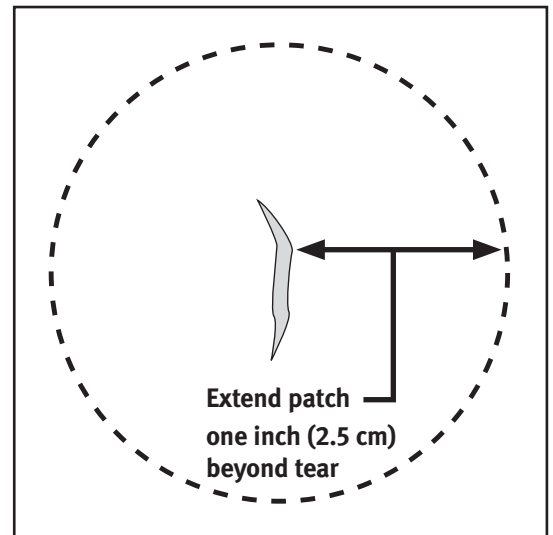

CARE & STORAGE

TRANSPORTING YOUR PONTOON BOAT

The pontoon boat can be transported partially or fully inflated. Various methods such as a pickup truck bed, trailer, or roof rack can be used to transport your boat. If you are carrying a partially or fully assembled and or inflated boat, please consult with your vehicle, trailer, or roof rack Manufacturer.

CARE FOR YOUR BOAT

The pontoon boat can be cleaned with soap and water then rinsed. Use a soft rag for hard to clean areas.

SEASONAL STORAGE OF YOUR BOAT

Remove pontoons from the frame, empty pockets of any sharp objects that may puncture the skin. Deflate completely and fold for storage. Store pontoons away from sharp objects, heat or abrasive wear. Dismantle boat parts and store in box. Make sure your pontoon boat is completely dry before storing.

TABLE DES MATIÈRES

INTRODUCTION	16
CARACTÉRISTIQUES ET CAPACITÉ DU BATEAU	17
CONSIGNES DE SÉCURITÉ ET SYMBOLES	18
RESPONSABILITÉS DE L'UTILISATEUR	19
CERTIFICAT D'ORIGINE ET NUMÉROS D'IDENTIFICATION DE COQUE	20
GONFLAGE ET ASSEMBLAGE	21
LISTE DES PIÈCES	22
ASSEMBLAGE ET UTILISATION	23-25
GUIDE DE DÉPANNAGE	26
RÉPARATION DE LA CHAMBRE À AIR	27
ENTRETIEN ET REMISAGE	28

INTRODUCTION

Félicitations, vous venez de faire l'acquisition d'un bateau ponton de Classic Accessories.

Ce manuel a été préparé afin de vous aider à assembler correctement le bateau et à l'utiliser en toute sécurité. Il contient des informations importantes concernant le bateau, ses pièces, son utilisation, son entretien et sa réparation. Veuillez lire attentivement ce manuel et vous familiariser avec le bateau avant toute utilisation.

Si ce bateau est votre premier bateau ponton ou si vous comptez utiliser ce type de bateau pour la première fois et afin d'assurer votre confort et votre sécurité, veuillez vous exercer auparavant avec un autre bateau ponton et acquérir une certaine expérience avant d'utiliser ce bateau. En effet, vous pourrez ainsi profiter de votre bateau pendant des années sans avoir de problèmes.

VEUILLEZ CONSERVER CES INSTRUCTIONS EN LIEU SÛR ET LES REMETTRE AU NOUVEAU PROPRIÉTAIRE SI VOUS VENDEZ CETTE EMBARCATION.

MODIFICATIONS

Il vous est déconseillé de modifier le bateau, les pièces, l'équipement et autres dispositifs car ceci risque de causer des problèmes avec la conception du bateau et son intégrité et entraînera l'annulation de la garantie.



Vous avez des questions, des problèmes ou des pièces s'avèrent manquantes ?

Avant de retourner au magasin, appelez le service à la clientèle de Classic Accessories au 1-800-854-2315, de 8 h à 16 h, heure normale du Pacifique, du lundi au vendredi.

Courriel: customerservice@classicaccessories.com

CARACTÉRISTIQUES TECHNIQUES ET CAPACITÉ DU BATEAU

CARACTÉRISTIQUES DU BATEAU

Nom du produit: Bateau ponton PONDERAY

Dimensions: 84 po. de long x 47.5 po. de large x 29 po. de haut (haut du siège)
213 cm de long x 121 cm de large x 74 cm de haut (haut du siège)

Poids à sec: 27 lb (12.3 kg) (sac à dos et bateau ponton)

Capacité maximale de personnes: 1 personne ou jusqu'à 275 lb (125 kg)

Capacité maximale de personnes et d'équipement: 350 lb (158 kg)

Pression de gonflage recommandée: 2,5 psi (0,17 BAR)

CAPACITÉ DU BATEAU

La capacité du bateau dépend partiellement d'une assise correcte et de la répartition du chargement (personnes et matériel). Assurez-vous que votre chargement est réparti de façon équilibrée et que la position assise est telle, que, quand à flot, le bateau est de niveau dans l'eau.

⚠ AVERTISSEMENT – NE JAMAIS EXCÉDER LA CAPACITÉ MAXIMALE DU BATEAU QUELLES QUE SOIENT LES CIRCONSTANCES.

⚠ AVERTISSEMENT - CE BATEAU N'EST PAS PRÉVU POUR UNE PROPULSION À MOTEUR.

U.S. COAST GUARD MAXIMUM CAPACITIES

1 PERSON OR **275** LBS

350 LBS PERSONS, GEAR

PRESSURE = 2.5 psi (main chambers)

**THIS BOAT IS NOT RATED FOR
PROPULSION BY A MOTOR**

MANUFACTURER: CLASSIC ACCESSORIES, INC.
KENT, WA, USA 98032

1  +  = **158 kg**

 •  = **0.17 bar** (main chambers)

CONSIGNES DE SÉCURITÉ ET SYMBOLES

 Le symbole à gauche est le symbole de l'alerte sécurité. Il est utilisé pour vous alerter de possibles accidents corporels. Obéissez à tous les messages de sécurité accompagnant ce symbole afin d'éviter toute blessure voire la mort.

DANGER

Indique une situation potentiellement dangereuse, qui, si elle n'est pas évitée, entraînera certainement des blessures graves ou la mort.

AVERTISSEMENT

Indique une situation potentiellement dangereuse, qui, si elle n'est pas évitée, risque d'entraîner des blessures graves ou la mort.

ATTENTION

Indique une situation potentiellement dangereuse, qui, si elle n'est pas évitée, peut entraîner des blessures légères.

ATTENTION

Indique une situation potentiellement dangereuse, qui, si elle n'est pas évitée, peut entraîner des dégâts matériels.

Ce manuel comporte une liste des pratiques recommandées et fournit des précautions de base. Cependant, cette liste de précautions ne couvre pas tous les risques. Les utilisateurs doivent respecter toutes les lois, règles et la réglementation et sont tenus de faire preuve de prudence dans l'utilisation de ce bateau ponton.

SOUVENEZ-VOUS – faites toujours preuve de bon sens lorsque vous utilisez votre bateau ponton.

RESPONSABILITÉS DE L'UTILISATEUR

⚠ INFORMATION DE SÉCURITÉ IMPORTANTE

SÉCURITÉ

- Lisez ce manuel de l'utilisateur avec attention avant d'utiliser votre bateau ponton.
- Ce bateau n'est pas destiné à être utilisé par des enfants de moins de 16 ans ou par des enfants sans la surveillance d'un adulte. Consultez la réglementation de votre état ou province.
- Cet objet n'est pas destiné aux enfants, et n'est pas un jouet de piscine.
- Ceci n'est pas un équipement de sauvetage.
- Veillez à toujours porter un gilet de sauvetage approuvé par la Garde Côtière.
- Tout équipement de sécurité et gilet de sauvetage doit être adapté à l'utilisateur, en bon état de marche et approprié à votre poids.
- Veuillez connaître les règles de sécurité de navigation locale.
- Ne dépassez pas un poids total de 350 lb (158 kg). (Votre poids et celui de votre équipement ne doit pas dépasser 350 lb /158 kg)
- Examinez votre bateau ponton pour usure et dommage avant et après chaque utilisation.
- Classement rivière 1: ne pas utiliser en eaux agitées, eaux vives, sur rapides ou en pleine mer.
- Ne jamais flotter tout seul.
- Ne jamais utiliser ce bateau par mauvais temps.
- Gardez les objets pointus (couteaux, hameçons, etc.) loin des pontons.
- Ne pas utiliser si sous l'influence de drogues ou d'alcool.
- Ne pas remorquer ce bateau ponton.
- Utilisez uniquement cette embarcation dans des eaux claires et sans obstacles.
- Ne pas utiliser lors de vent fort, dans des courants rapides, en pleine mer ou dans des marées dangereuses.
- Trouvez refuge hors de l'eau en cas d'orage et risque de foudre.
- Ne pas se tenir debout sur cet article lorsqu'il est utilisé.
- Ne jamais plonger à partir de ce bateau, ni sauter dedans.
- Gonflez seulement avec de l'air froid.
- Ne gonflez pas excessivement et n'utilisez pas de CO2 ou de compresseur à haute pression pour gonfler.

- Suivez les étapes de gonflage indiquées dans ce manuel.
- La pression recommandée est de 2,5 psi (0,17 bar). **NE PAS EXCÉDER 2,5 PSI.**
- Vérifiez qu'il n'y a pas de fuite avant utilisation.
- Rappelez-vous que la pression atmosphérique change en fonction de la température et de l'altitude ; donc vérifiez toujours la pression de l'air avant utilisation.
- Dégonflez légèrement le bateau si vous le laissez en plein soleil ou dans un véhicule ensoleillé.
- Vérifiez tous les axes à épaulement de l'armature, les vis et les écrous à oreilles à chaque fois avant d'utiliser le bateau.

ENTRETIEN

- Nettoyez le bateau avec de l'eau tiède et un détergent doux.
- Pour éviter toute apparition de moisissure, assurez-vous que votre bateau est sec avant de le remiser.
- Dégonflez légèrement les pontons entre chaque utilisation afin de prolonger la durée de vie du bateau.



⚠ AVERTISSEMENT

<ul style="list-style-type: none"> • Ceci n'est pas un appareil de sauvetage • N'est pas jouet • Ne doit pas être utilisé par des enfants de moins de 16 ans • Ne pas surcharger • Veiller à toujours porter un gilet de sauvetage approuvé • Vérifier qu'il n'y a pas de fuites avant toute utilisation • Utiliser uniquement cette embarcation dans des eaux sans débris ni obstacles • Veiller à bien connaître l'endroit de navigation 	<ul style="list-style-type: none"> • Ne jamais plonger sur ni depuis ce bateau • Ne pas utiliser lors de vents forts, de courants rapides, en haute mer ou lors de marées dangereuses • Ne jamais laisser le bateau dans l'eau lorsqu'il n'est pas utilisé • Connaître et suivre les règles locales de sécurité et de navigation • Ne pas trop gonfler • Suivre l'ordre de gonflage indiqué dans le manuel • Dégonfler un peu si laissé au soleil
--	--

CERTIFICAT D'ORIGINE ET NUMÉROS D'IDENTIFICATION DE COQUE

CERTIFICAT D'ORIGINE

Ce bateau ponton est fourni avec un formulaire de certificat d'origine. Si votre province requiert que vous immatriculiez votre bateau ponton, vous devrez inscrire le numéro d'identification de coque sur le formulaire. Vérifiez la réglementation de votre province sur la conduite des bateaux pour savoir si votre bateau ponton doit être immatriculé.

LOCALISER LE N.I.C. (NUMÉRO D'IDENTIFICATION DE COQUE)

Un N.I.C. ou « numéro d'identification de coque » est obligatoire pour tout bateau ponton. Chaque bateau ponton sera assigné un numéro unique à cette embarcation. Le numéro assigné figurera à deux endroits sur le bateau ponton (sur l'enveloppe à l'arrière ainsi qu'à l'intérieur de la poche gauche).

Un numéro N.I.C. se trouve à l'arrière, sur le ponton droit.

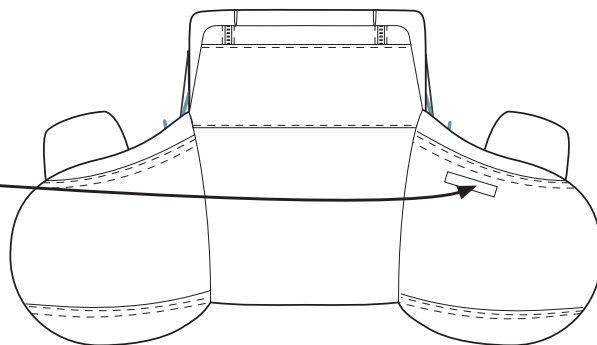

Un numéro N.I.C. se trouve à l'intérieur de la poche gauche.

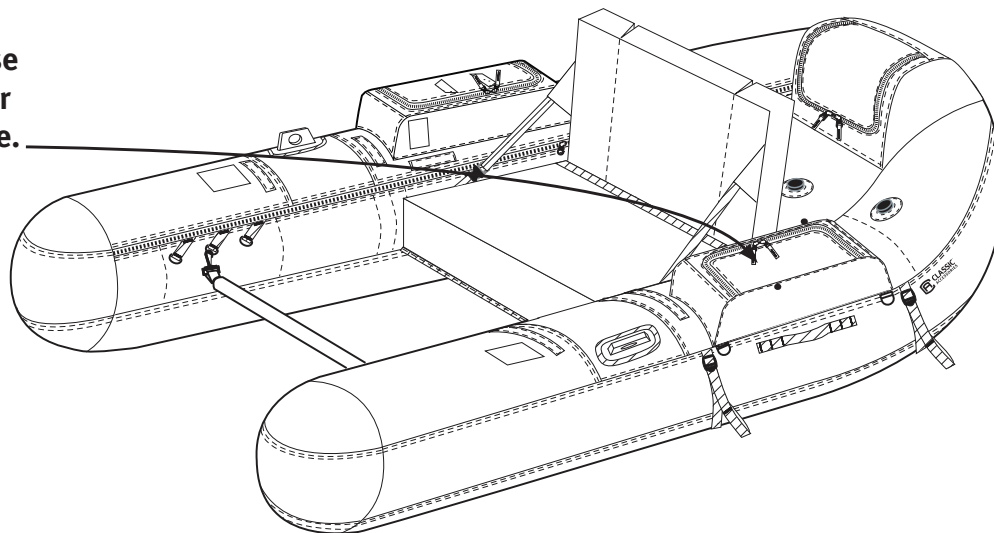

XXQ00001L708

Exemple d'un numéro N.I.C.

GONFLAGE ET ASSEMBLAGE

GONFLAGE CORRECT

Pendant le gonflage, gonflez jusqu'à ce que les plis aient disparus et que la toile soit ferme au toucher, mais NE dépassez PAS 2,5 psi (0,17 bar) dans les chambres à air principales.

ATTENTION – NE PAS SURGONFLER VOTRE BATEAU PONTON

La température de l'eau et les conditions météorologiques ont un effet sur la pression de l'air du bateau. Dans un climat froid, votre bateau ponton perdra de la pression car l'air se contractera. Si cela arrive, il vous faudra remettre de l'air.

Dans un climat chaud, l'air se dilatera. Laissez sortir de l'air pour éviter que les pontons éclatent du fait du trop de pression. Évitez d'exposer votre bateau ponton à des températures extrêmes (chaud ou froid).

ATTENTION

Quand les jours sont chauds et ensoleillés, gardez le bateau ponton dans l'eau ou à l'ombre (si gonflé sur la terre ferme). Cela réduira le risque de surdilatation des chambres à air du ponton, posé par les températures grimpantes, et qui peut provoquer la déchirure des coutures, un décollement et des trous.

Évitez l'asphalte, le sable, le gravier ou le béton en plein soleil dans la mesure où ils irradient une forte température au sol.

Prenez également en compte le fait que les changements d'altitude feront que l'air dans les chambres à air internes se dilatera ou diminuera. Si vous voyagez à une altitude élevée avec le bateau ponton gonflé, vérifiez régulièrement la pression dans les pontons pour éviter la surpression. Si vous voyagez à une altitude plus basse, il vous faudra peut-être ajouter de l'air afin de maintenir une bonne pression des pontons.

AVERTISSEMENT- VÉRIFIEZ TOUJOURS LA PRESSION DE L'AIR DES PONTONS AVANT ET APRÈS CHAQUE UTILISATION

ASSEMBLAGE

Il est très important de suivre ces consignes afin d'assembler avec succès et en toute sécurité votre bateau ponton de Classic Accessories.

Faites particulièrement bien attention aux consignes en caractères gras et aux informations ayant le symbole  à côté.

Avant de commencer, assurez-vous que vous avez bien toutes les pièces.

IMPORTANT: Toutes les petites pièces se trouvent dans la poche centrale de l'un des sacs de rangement des pontons, repéré par une étiquette pour faciliter son identification.

Petites pièces (Sac de petites pièces situé dans une poche d'un sac de ponton)

2 rustines pour chambres à air des pontons
(deux rustines adhésives)



Pièces des rames

2 rames en deux parties

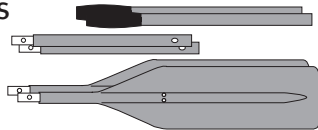

Pièces souples

1 enveloppe de ponton sans armature

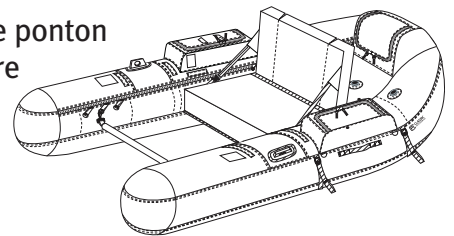

4 chambres à air (installées)

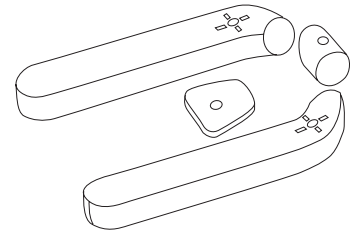

1 appui-pied

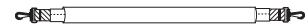

4 tablier de pêche amovible

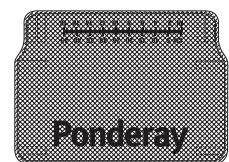

ASSEMBLAGE ET UTILISATION

1. Assurez-vous qu'il ne manque aucune pièce. (Voir liste des pièces à la page 22).

2. Comment gonfler les chambres à air du bateau ponton

Les chambres à air du bateau ponton ont été conçues afin de pouvoir être gonflées avec une pompe à pied ou à main.

Votre bateau ponton Ponderay possède des valves de type Boston pour faciliter le gonflage et dégonflage. La valve comporte 3 parties [Fig.1] :

A. La partie de la valve située sur la chambre à air

B. La partie centrale de la valve

C. Le capuchon

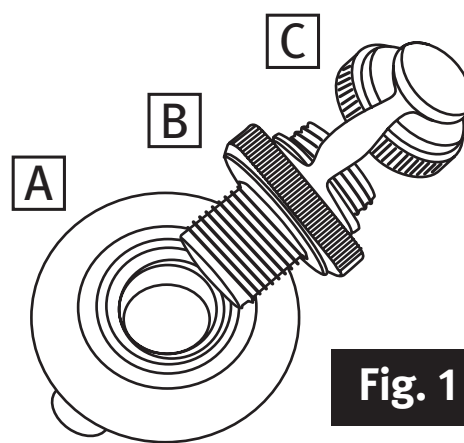

Fig. 1

Pour gonfler:

La partie centrale [B] doit être vissée fermement dans la partie de la valve située sur la chambre à air [A]. Le capuchon [C] doit être retiré de la partie centrale pour procéder au gonflage.

Utilisez une pompe pour gonfler le bateau ponton juste suffisamment afin que les chambres à air prennent forme.

Pour dégonfler:

NE PAS RETIRER LE CAPUCHON – Dévissez la partie centrale de la valve [B] de la partie de la valve située sur la chambre à air [A].

Il n'est pas nécessaire de complètement dévisser la partie centrale de la valve de la partie située sur la chambre à air [A] pour dégonfler le bateau ponton.

3. Gonfler et assembler le bateau ponton

A. Placez le bateau ponton à plat sur le sol avec les poches vers le haut.

B. Gonflez les quatre chambres à air à environ 30%—juste suffisamment afin que les chambres à air prennent forme.

C. Vérifiez les chambres à air en ouvrant les fermetures à glissière des pontons. Les chambres à air devraient être à plat, droites et centrées sous les poches des pontons. Une chambre à air qui n'est pas droite modifiera la forme de l'enveloppe lorsque vous la gonflez.

D. Gonflez les chambres à air jusqu'à ce que la majorité des rides aient disparu de l'enveloppe. Si la chambre à air ne demeure pas droite et devient tordue, arrêtez, dégonflez la chambre air, modifiez la position de la chambre à air au sein de la poche afin qu'elle soit droite et gonflez à nouveau. Fermez solidement les capuchons des valves.

Vous devrez sans doute ajouter ou retirer de l'air si vous transportez le bateau ponton d'une basse à une haute altitude ou en cas de changement de température ambiante. Veillez à toujours retirer un peu d'air avant de laisser le bateau ponton dans une voiture car la chaleur risque de dilater considérablement l'air à l'intérieur des chambres à air.

Gonflez complètement les pontons.

▲ Gonflez à environ 2,5 psi (0,17 BAR).

Gonflez jusqu'à ce que le ponton soit ferme au toucher sans être dur. NE PAS surgonfler.

E. Fixez le tablier de pêche pour vos lignes en joignant les bandes autoagrippantes du tablier à celles du ponton.

F. Il existe deux sangles de support cousues dans le dossier du siège, ces sangles sont équipées de boucles à décrochage rapide de chaque côté. Veillez à ce que ces sangles soient bien fixées dans les pièces correspondantes à l'intérieur du ponton. Réglez la longueur de la sangle selon le besoin pour un angle d'inclinaison idéal.

G. Il existe trois jeux d'anneaux pour installer l'appui-pieds sur le ponton. Fixez chaque côté de l'appui-pied à un anneau et réglez la position en fonction de la longueur de vos jambes.

4. Assemblez les rames

Les rames comportent trois pièces. Pour les assembler, glissez les pièces les unes dans les autres en faisant correspondre les boutons à ressorts avec les trous. Pour fixer les rames au bateau, vous devrez démonter le premier tiers de la rame, l'insérer dans le tolet puis glisser cette partie à nouveau dans le reste de la rame.

5. Trousse de réparation pour chambre à air

Votre bateau est fourni avec des rustines adhésives afin de pouvoir réparer les déchirures et les trous sur les chambres à air. Nous vous recommandons de ranger ces rustines dans une des poches afin qu'elles soient toujours à portée de main.

6. Effectuez les derniers réglages.

Sur terre ferme, asseyez-vous sur la bateau et réglez la position de l'appui-pieds en fonction de la longueur de vos jambes et de votre préférence.

Faites flotter votre bateau ponton dans de l'eau peu profonde. Poussez afin de vous éloigner de la rive, asseyez-vous confortablement puis placez vos pieds sur les appui-pieds et vérifiez si l'embarcation se trouve à niveau dans l'eau. (Ceci s'avèrera plus facile à effectuer en vous faisant aider par une personne demeurée sur la rive et qui vous indiquera si vous êtes bien à niveau ou pas).

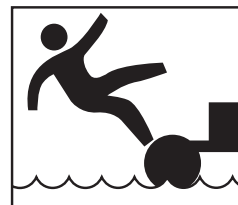

▲ AVERTISSEMENT - Le but est de trouver votre point d'équilibre. Lorsque vous flottez sur l'embarcation, celui-ci devrait être de niveau dans l'eau.

▲ AVERTISSEMENT – Vous devrez sans doute déplacer le siège vers l'avant si vous utilisez un moteur et une batterie ou placez des articles lourds sur la plateforme grillagée arrière.

▲ AVERTISSEMENT - Si vous devez ajuster le siège ou les appui-pieds sur les pontons ou les appui-pieds, ramenez l'embarcation sur la rive et effectuez les ajustements nécessaires.

▲ AVERTISSEMENT – NE VOUS TENEZ PAS DEBOUT SUR LE BATEAU LORSQUE VOUS ÊTES SUR L'EAU. VOUS RISQUEZ DE PERDRE L'ÉQUILIBRE ET DE TOMBER PAR-DESSUS BORD.

▲ AVERTISSEMENT – IL EST DÉCONSEILLÉ D'UTILISER CE BATEAU EN EAU SALÉE.

Exercez-vous à avancer et à reculer afin de vous familiariser avec les manoeuvres. Ensuite, attrapez des poissons et profitez de votre bateau!

GUIDE DE DÉPANNAGE

Si votre bateau semble se dégonfler, il est possible que cela ne soit pas à cause d'une fuite. Les changements de température, l'altitude et le contact de l'eau froide (l'eau risque de refroidir l'air contenu à l'intérieur des chambres à air des pontons) peuvent affecter l'air à l'intérieur des chambres à air. Si aucun de ces facteurs n'a changé, vérifiez qu'il n'y a pas de fuite. Suivez les étapes ci-dessous.

1. Vérifiez les valves de gonflage.
2. Inspectez-les visuellement, assurez-vous que la valve se ferme correctement et que le capuchon de la valve se ferme complètement.
- 3a. Vérifiez qu'il n'y a pas de fuite en écoutant si de l'air s'échappe de la chambre à air. Il vous est aussi possible de verser de l'eau savonneuse sur les zones suspectes. Une fuite produira des bulles. Si vous découvrez que de l'air s'échappe autour du bord de la valve, la valve est probablement desserrée.

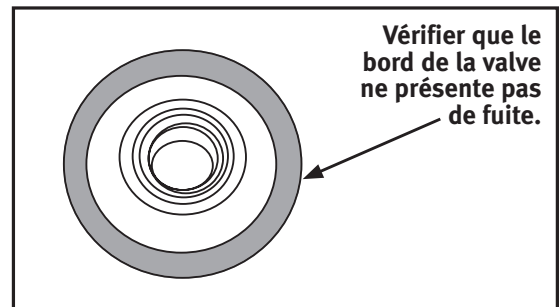

- 3b. La valve de gonflage comporte deux parties: la partie centrale (la valve de gonflage) et partie de la valve située sur la chambre à air. La partie de la valve située sur la chambre à air protège la valve et est intégrée à la chambre à air du ponton.
4. Pour resserrer une valve desserrée, tournez dans le sens des aiguilles d'une montre (faites attention à ne pas trop serrer). Il sera peut être nécessaire de tenir la cage de la valve de gonflage (elle se trouve à l'intérieur de la chambre à air du ponton) afin de plus facilement tourner la valve. Faites attention à ne pas déchirer la chambre à air.

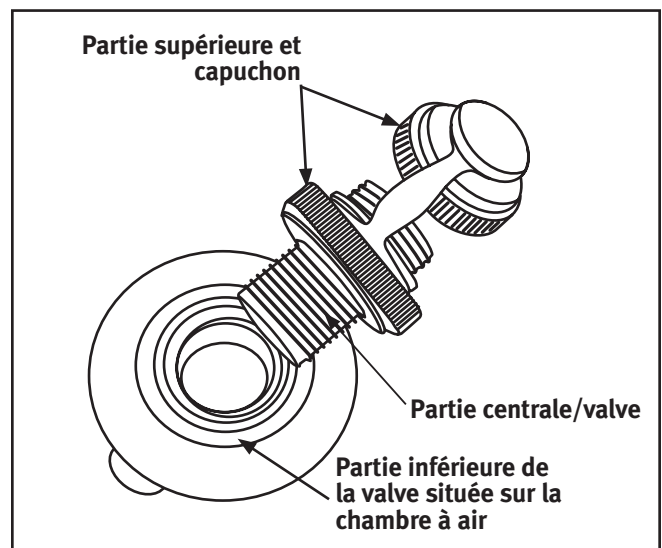

S'il s'avère difficile de tourner la valve, retirez complètement la valve et ajoutez une petite quantité de graisse à base de silicone sur le joint torique de la valve et remontez les pièces .

Si la valve ne fuit pas autour du bord, la valve est probablement défectueuse.

Veillez consulter notre site internet www.classicaccessories.com pour commander une nouvelle valve.

Si les valves sont en bon état de fonctionnement, passez directement au guide de dépannage. Vous devrez retirer les chambres à air des enveloppes des pontons afin de vérifier qu'il n'y a pas de trous ni de déchirures. Passez à la page 26.

RÉPARATION DE LA CHAMBRE À AIR ET GUIDE DE DÉPANNAGE

REMARQUE: Les fuites sont le plus souvent due à une valve desserrée. Vérifiez la valve en vous reportant aux étapes de la page 28.

Réparation des trous et déchirures présents dans les chambres à air des pontons

Vérifiez qu'il n'y a pas de fuite en écoutant si de l'air s'échappe de la chambre à air à d'endroits suspects. Il vous est aussi possible de verser de l'eau savonneuse sur les zones suspectes. Une fuite produira des bulles. Si vous trouvez un trou, réparez-le en suivant les méthodes indiquées dans ces instructions.

1. Pour une réparation optimale, il est important de coller la rustine sur une surface propre, sèche et d'une température d'au moins 50° F (10° C).
2. Utilisez un tampon alcoolisé pour nettoyer la surface à réparer. Si vous n'avez pas de tampon alcoolisé, mélangez un volume d'alcool isopropylique et un volume d'eau. Après avoir nettoyé la surface, laissez-la sécher complètement.
3. À l'aide d'une paire de ciseaux, découpez une rustine de la bonne taille. Laissez la rustine dépasser 1 po. (2,5 cm) au delà des bords de la déchirure. Découpez la rustine en arrondissant les coins, ceci évitera que les coins ne se décollent après avoir fixé la rustine.
4. Décollez environ 3 à 6 mm de l'endos en papier, collez la partie décollée de la rustine en veillant à ce que la rustine dépasse d'environ 1 po. (2,5 cm) au-delà de la déchirure.
5. Retirez le reste de l'endos en papier en collant avec précaution la rustine sur la déchirure. Faites attention à ne pas créer de bulles d'air.
6. Frottez fermement la rustine afin qu'elle soit correctement collée et laissez-la poser pendant 4 heures avant d'utiliser le bateau.
7. Après vous être assuré que la réparation a bien été effectuée, dégonflez et remettez en place la chambre à air en veillant à ce que la valve de la chambre soit bien alignée avec l'ouverture de valve située sur l'enveloppe du ponton.

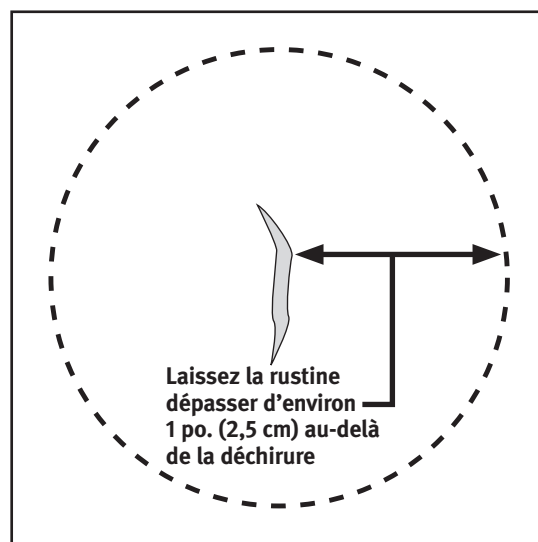

ENTRETIEN ET REMISAGE

TRANSPORTER LE BATEAU PONTON

Le bateau ponton peut être transporté complètement ou partiellement gonflé. En raison des contraintes liées aux dimensions du bateau, de nombreux utilisateurs garderont le cadre intact et choisiront de simplement gonfler et fixer leurs pontons après avoir atteint leur destination. Vous pouvez transporter votre bateau en le plaçant sur une camionnette découverte, une remorque ou sur la galerie du toit de votre véhicule. Si vous transportez un bateau complètement ou partiellement démonté et/ou gonflé, veuillez vous adresser au constructeur du véhicule, de la remorque ou de la galerie.

ENTRETIEN DU BATEAU

Le bateau ponton peut être nettoyé avec de l'eau et du savon puis rincé. Utilisez un chiffon doux pour les endroits difficiles à nettoyer.

REMISAGE SAISONNIER DU BATEAU

Retirez les pontons de l'armature, videz les poches de toit objet pointu risquant de perforer l'enveloppe. Dégonflez complètement l'enveloppe et pliez-la pour la remiser. Remisez les pontons à l'écart des objets pointus, de la chaleur et de tout objet risquant de les endommager. Démontez l'armature et les pièces du bateau et rangez-les dans une boîte.

IMPORTANT

Your new Classic Accessories pontoon boat has been carefully inspected before shipment. In case of a problem, do not return to the store.



Call 1-800-854-2315 between 7:30 AM to 4:00 PM Pacific Standard Time to help resolve any questions or problems you may have.

IMPORTANT

Votre nouveau bateau ponton de Classic Accessories a été rigoureusement inspecté avant d'être expédié. En cas de problème, veuillez ne pas retourner au magasin.



Appelez le 1.800.854.2315 de 7:30 h à 16 h (heure du Pacifique) en cas de questions ou de problèmes.

Classic Accessories, Inc., Kent, WA, USA 98032
Tel: (253) 395-3900 Fax: (253) 395-3991
www.classicaccessories.com
Email: customerservice@classicaccessories.com

Classic Accessories, Inc., Kent, WA É.-U. 98032
Téléphone: (253) 395-3900 Télécopie: (253) 395-3991
www.classicaccessories.com
Courriel: customerservice@classicaccessories.com



CLASSIC ACCESSORIES, INC.
KENT, WA USA 98032 © 2011
classicaccessories.com
Designed in the U.S.A. • Mis au point aux États-Unis.
32-038-013501-00 11cF51_12616